

MONITOR PODGLĄDOWY

FEELWORLD LUT6 6"

2600 cd/m²

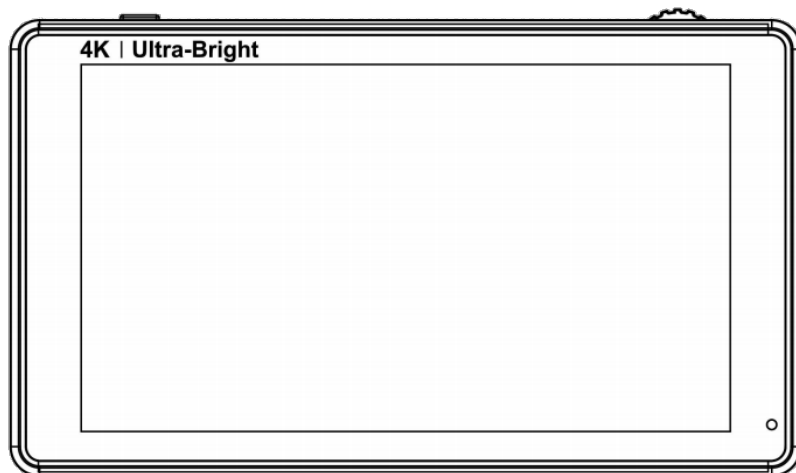

Instrukcja obsługi [PL]

Dziękujemy za wybór produktów Feelworld! LUT6 to ultra jasny monitor podglądowy o przekątnej 6 cali, wyposażony w port wejściowy i wyjściowy w standardzie HDMI, pomocnicze wyjście zasilające DC 8,4 V, dotykowy ekran, funkcję obsługi tablic 3D LUT oraz szereg innych, użytecznych funkcji, do których zaliczają się m.in. Histogram, Focus Assist, False Color, Zebra, Pixel to Pixel, Zoom oraz tryb anamorficzny. To doskonały, mobilny i lekki monitor przeznaczony do pracy z aparatami fotograficznymi i kamerami video.

Monitor wymaga do poprawnej pracy zewnętrznego źródła zasilania. Może to być zasilacz sieciowy 12 V lub akumulator serii NP-F. Źródło zasilania nie jest dołączone do zestawu i należy dokupić je oddzielnie.

ZAWARTOŚĆ ZESTAWU

Monitor podglądowy Feelworld LUT6
Ramię montażowe na gorącą stopkę ISO
Kabel mini HDMI – HDMI o długości 100 cm
Prześciówka mini HDMI – micro HDMI

OSTRZEŻENIA

Monitor Feelworld LUT6 jest urządzeniem elektrycznym. Niewłaściwe użytkowanie może stanowić zagrożenie dla użytkownika i skutkować uszkodzeniem sprzętu.

- Aby uniknąć pożaru lub porażenia prądem, nie wystawiaj monitora na działanie deszczu i wilgoci.
- Aby uniknąć zwarcia, upewnij się, że korzystasz z kompatybilnego zasilacza sieciowego lub akumulatora.
- Podczas korzystania z monitora unikaj gwałtownych wstrząsów ani nie upuszczaj go na ziemię.
- Ekran dotykowy został wykonany ze szkła. Podczas korzystania z monitora zachowaj ostrożność – stłuczenie szklanej tafli może uszkodzić monitor oraz spowodować obrażenia użytkownika.
- Trzymaj monitor z daleka od źródeł ciepła, unikaj jego nadmiernej ekspozycji na światło słoneczne aby zapobiec uszkodzeniu wyświetlacza lub podzespołów.
- Nie używaj substancji chemicznych do czyszczenia wyświetlacza czy obudowy. Do czyszczenia powierzchni szklanej używaj jedynie dedykowanych, fotograficznych akcesoriów czyszczących oraz płynów nie zawierających w składzie alkoholu.
- Nie należy rozbierać produktu ani własnoręcznie go naprawiać. W przypadku awarii sprzętu skontaktuj się ze Sprzedawcą lub serwisem.

NAJWAŻNIEJSZE FUNKCJE

- Dotykowy wyświetlacz
- Obsługa tablic 3D LUT importowanych przez gniazdo SD
- Wyjście słuchawkowe mini jack 3,5 mm stereo
- Wyjście DC 8,4 V
- Wejście i wyjście HDMI
- Wyświetlacz IPS 1920 x 1080 full HD o jasności 2600 cd/m²
- Obrót ekranu – horyzontalny, wertykalny, lustrzane odbicie
- Markery ekranowe
- Histogram RGB, Histogram, Focus Assist, Zebra, False Color, Pixel to Pixel
- Tryb monochromatyczny, Tryb anamorfczny
- Regulacja jasności, kontrastu, ostrości, barwy, nasycenia oraz temperatury barwowej

BUDOWA

PANEL PRZEDNI

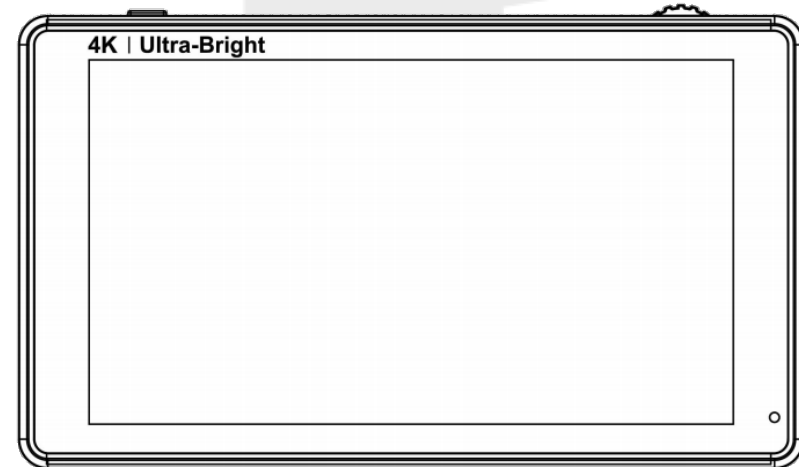

PANEL TYLNY

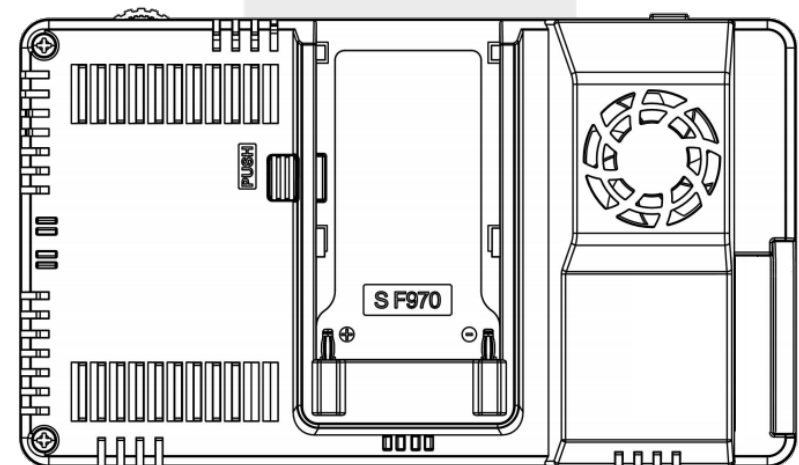

PRZYCISKI FUNKCYJNE

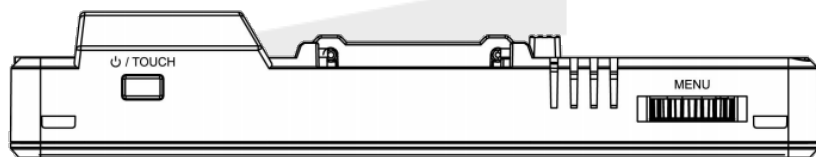

Dla większej wygody pracy Feelworld LUT6 został wyposażony w włącznik oraz pokrętko funkcyjne, ulokowane na górnej krawędzi jego obudowy.

Włącznik – dłuższe naciśnięcie powoduje włączenie lub wyłączenie monitora. Krótsze naciśnięcie powoduje aktywację lub dezaktywację ekranu dotykowego.

Pokrętko funkcyjne z przyciskiem MENU – dłuższe naciśnięcie otwiera dostęp do menu głównego. Kręcenie pokrętkiem funkcyjnym umożliwia poruszanie się po menu. Krótsze naciśnięcie umożliwia dostęp do poszczególnych funkcji i podkategorii menu głównego.

PORTY ZEWNĘTRZNE – panel dolny

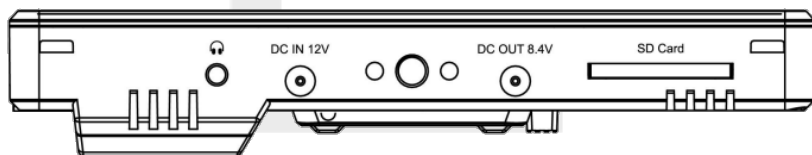

- Wyjście słuchawkowe audio stereo mini jack 3,5 mm
- Wejście DC IN 12 V do podłączenia zasilacza sieciowego
- Wyjście DC OUT 8,4 V do podłączenia dodatkowego urządzenia, zasilanego przez monitor
- Port na kartę SD do wgrania tablic 3D LUT lub dokonywania aktualizacji oprogramowania monitora

PORTY ZEWNĘTRZNE – panel boczny

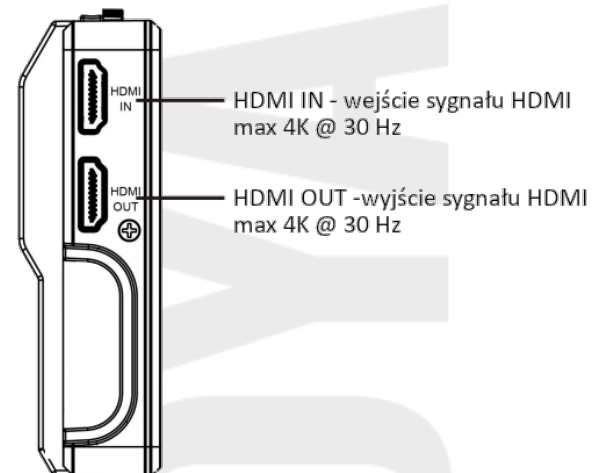

- Wejściowy i wyjściowy port HDMI

DOBÓR ŹRÓDŁA ZASILANIA

Monitor może być zasilany sieciowo lub korzystać z bezprzewodowego zasilania za pomocą zewnętrznego akumulatora. Kompatybilnymi zasilaczami sieciowymi są urządzenia o parametrach technicznych 12 V / 2 A lub 12 V / 5 A. Gniazdo zasilacza sieciowego jest okrągłe – jego średnica zewnętrzna wynosi 5,5 mm, zaś średnica wewnętrzna 2,1 mm.

W tylnej obudowie monitora LUT6 znajduje się port na akumulator typu Sony NP-F. W zależności od preferencji użytkownika monitor może być zasilany akumulatorem NP-F970, NP-F960, NP-F750, NP-F730, NP-F550 i innymi należącymi do tej serii.

UWAGA: akumulatory o różnych oznaczeniach liczbowych różnią się między sobą pojemnością. Pojemność akumulatora ma bezpośredni wpływ na długość pracy monitora. Na czas nieużytkowania zaleca się wypięcie akumulatora z monitora aby uniknąć niekontrolowanego rozładowania ogniów.

PRZYGOTOWANIE DO PRACY

W dolnej i bocznej krawędzi obudowy monitora znajdują się otwory montażowe w standardzie ¼ cala.

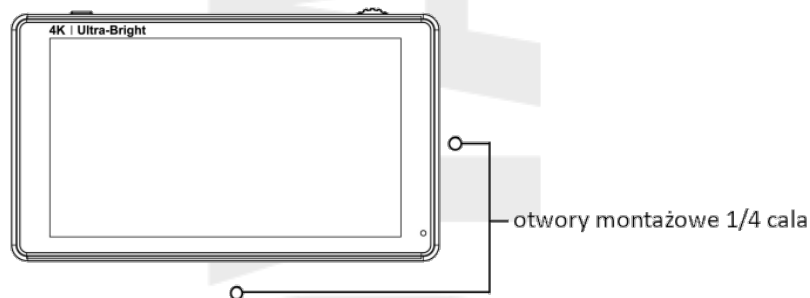

Boczny otwór może być wykorzystany do montażu znajdującego się w zestawie uchylnego ramienia. Ramię pozwala umieścić monitor w gnieździe gorącej stopki aparatu fotograficznego lub kamery (standard ISO) oraz obracać monitor o 180°. Posiada także dodatkowy uchwyt montażowy typu zimna stopka (standard ISO), który może być wykorzystany do montażu innego urządzenia – niewielkiej lampy LED, mikrofonu zewnętrznego lub bezprzewodowego przekaźnika video.

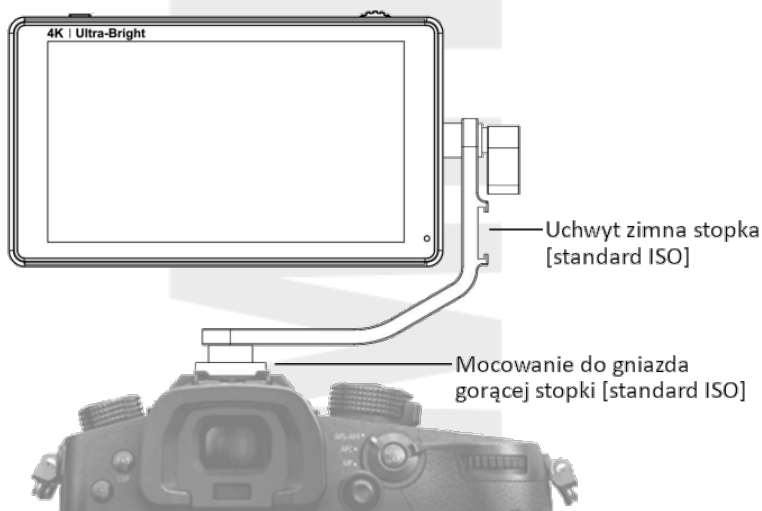

OBSŁUGA URZĄDZENIA – DIODA KONTROLNA

Po wybraniu kompatybilnego źródła zasilania i podłączeniu go do monitora, w prawym, dolnym rogu urządzenia zapali się czerwona dioda. Dłuższe przytrzymanie Włącznika uruchomi monitor, a dioda kontrolna zmieni kolor na żółty. Po podłączeniu monitora do docelowego sprzętu video i ustanowieniu stabilnego połączenia dioda kontrolna zmieni kolor na zielony.

LUT6 posiada dotykowy wyświetlacz, który może być aktywowany lub dezaktywowany krótkim naciśnięciem Włącznika.

OBSŁUGA URZĄDZENIA Z WYKORZYSTANIEM EKRANU DOTYKOWEGO

Aby uzyskać dostęp do głównego menu kliknij dwukrotnie w dowolny obszar wyświetlacza – pasek menu pojawi się z lewej strony w formie kolumny z siedmioma interaktywnymi ikonami. Kliknij w jedną z wyświetlonych ikon aby przejść do dalszych ustawień. Poruszanie się po poszczególnych funkcjach odbywa się zgodnie z wyświetlającymi się strzałkami. W celu powrotu do menu głównego naciśnij ikonkę strzałki, znajdującą się na dole głównej kolumny menu.

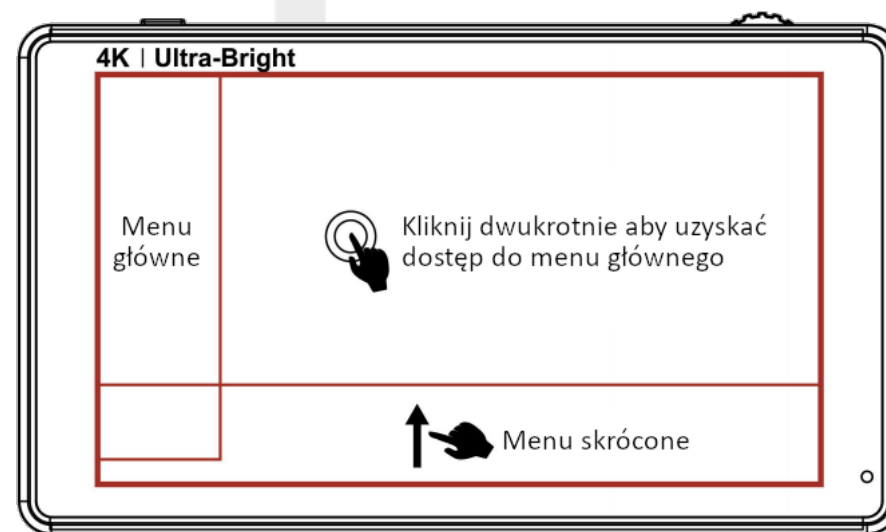

Kiedy pasek głównego menu jest ukryty możesz uzyskać dostęp do skróconego menu, regulować jasność ekranu oraz poziom głośności monitora.

Aby uzyskać dostęp do skróconego menu przesunąć palcem od dolnej krawędzi wyświetlacza ku górze. Przy dolnej krawędzi otworzy się poziomy pasek z sześcioma interaktywnymi ikonami. Klikając w poszczególne ikony uzyskasz dostęp do dalszych funkcji. Aby wyjść ze skróconego menu kliknij dwukrotnie w dowolne miejsce powyżej wyświetlającej się listy.

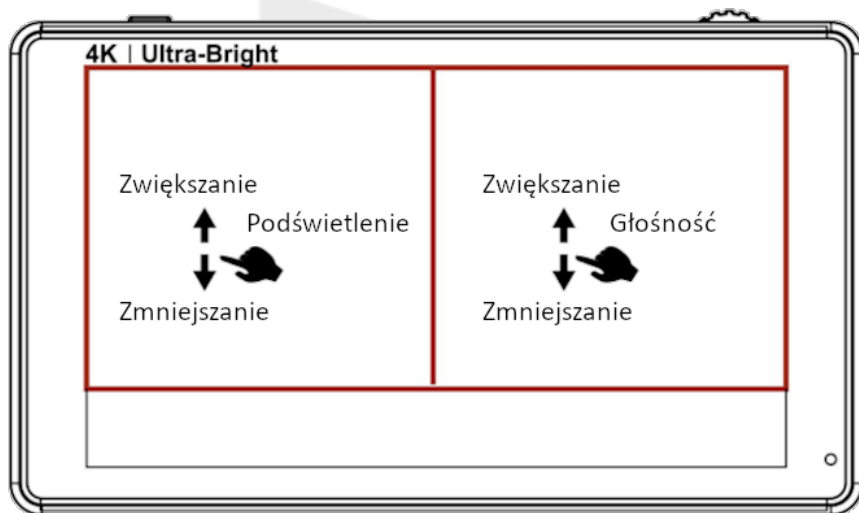

Aby regulować jasność ekranu naciśnij i przytrzymaj wybrany punkt w lewej części wyświetlacza i przesunąć palec w górę lub w dół. Przesunięcie palca w górę zwiększy aktualną jasność wyświetlacza. Przesunięcie palca w dół zmniejszy ją.

Aby regulować poziom głośności ekranu (na potrzeby korzystania ze słuchawek monitorujących) naciśnij i przytrzymaj wybrany punkt w prawej części wyświetlacza i przesunąć palec w górę lub w dół. Przesunięcie palca w górę zwiększy aktualny poziom głośności. Przesunięcie palca w dół zmniejszy go.

OBŚLUGA URZĄDZENIA Z WYKORZYSTANIEM POKRĘTŁA FUNKCYJNEGO

Kiedy pasek głównego menu jest ukryty możesz skorzystać z pokrętła funkcyjnego aby zmienić jasność monitora, głośność odsłuchu lub zoom. Pokrętło jest fabrycznie ustawione do sterowania jasnością wyświetlacza. Funkcja regulacji głośności lub zoom może zostać mu przypisana przez użytkownika z poziomu menu.

Naciśnij krótko pokrętło funkcyjne aby uzyskać dostęp do menu podręcznego. Przekręć pokrętło aby wybrać modyfikowane ustawienie i naciśnij ponownie aby zatwierdzić wybór. Aby ukryć menu podręczne naciśnij pokrętło funkcyjne i przytrzymaj je przez około 1 sekundę.

Naciśnij i przytrzymaj pokrętło funkcyjne aby uzyskać dostęp do głównego menu. Przekręć pokrętło aby wybrać modyfikowane ustawienie i naciśnij ponownie aby zatwierdzić wybór. Aby ukryć menu główne naciśnij ikonkę strzałki, znajdującą się na dole głównej kolumny menu.

OBJAŚNIENIE FUNKCJI MENU GŁÓWNEGO



Focus Assist	OFF ON
Funkcja umożliwia podświetlenie punktów ostrości w kadrze	Gdy funkcja Focus Assist jest włączona użytkownik może skorzystać z ustawień Focus Level (od 1 do 10) lub Focus Color (podświetlenie na żółto, czerwono, zielono, niebiesko lub białą)
Zebra	OFF ON
Funkcja nakłada na obraz pasy wskazujące poziom ekspozycji i ostrzega o prześwietleniu jasných obszarów	Gdy funkcja Zebra jest włączona użytkownik może dopasować jej poziom w skali od 1 do 100%

Monochrome Funkcja wyświetlania obrazu w formie monochromatycznej	OFF szary czerwony zielony niebieski
False Color Funkcja umożliwia odczytanie ekspozycji nakładając na poszczególne partie obrazu określone kolory	OFF Typ 1 Typ 2
Return	Powrót do poprzedniego widoku menu



Nine Grid Funkcja nakłada na wyświetlacz siatkę dzieląc wyświetlacz na dziewięć jednakowych części	OFF ON
Safety Marker Funkcja nakłada na wyświetlacz markery ekranowe ułatwiające kadrowanie w określonych proporcjach	OFF 70% 80% 90% 16:9 16:10 4:3 5:4 1,85:1 2,35:1
Center Marker Funkcja wyświetla krzyż pomocniczy w centrum wyświetlacza	OFF ON
Marker Mat Funkcja zacernia obszar wyświetlacza ułatwiając kadrowanie w określonych proporcjach	OFF 16:9 16:10 4:3 1,85:1 2,35:1 Po włączeniu funkcji Marker Mat można dodatkowo dopasować poziom Marker Mat Alpha regulując stopień zaciemnienia odznaczonych obszarów (0%, 25%, 50%, 75%)

Marker Color Funkcja ustala kolor markerów ekranowych	żółty czerwony zielony niebieski biały czarny
Return	Powrót do poprzedniego widoku menu



Scan Mode Funkcja umożliwia przeskalowanie obrazu z kamery i wyświetlenie go w całości na monitorze	Under Scan Over Scan
Video Aspect Funkcja umożliwia zmianę proporcji wyświetlanego obrazu	Auto 16:9 16:10 4:3 5:4 1,85:1 2,35:1 Stretch User Korzystając z opcji User możesz dopasować szerokość obrazu (100% - 200%) oraz jego wysokość (100% - 200%)
Anamorphic Mode Funkcja trybu anamorficznego pozwala korzystać z obrazu rozszerzonego	OFF 1,25x 1,33x 1,5x 2,0x 2,0x mag
Auto Mirror Funkcja automatycznego obrotu obrazu	OFF ON Po włączeniu funkcji Auto Mirror obraz automatycznie obróci się o 180°
Flip H Funkcja horyzontalnego obrotu obrazu	OFF ON
Flip V Funkcja wertykalnego obrotu obrazu	OFF ON

Zoom Times	OFF 100% - 300%
Funkcja przybliżenia obrazu	
Freeze	OFF ON
Funkcja zamrożenia wyświetlanego obrazu	
Pixel to Pixel	OFF ON
Funkcja wyświetla sygnał wideo HD w pełnym rozmiarze – na monitorze widoczna jest jedynie część obrazu	
Return	Powrót do poprzedniego widoku menu



All Waves	OFF ON
Funkcja nakłada na obraz wszystkie dostępne funkcje fal w monitorze	
Parada	OFF RGB YUV Y
Wykres ilustruje przebieg poziomów luminacji, różnic kolorów, poziomy kanałów czerwonego, zielonego i niebieskiego, w zależności od ustawień	
Vector	OFF ON
Wykres ilustrujący chrominację obrazu video.	
RGB Histogram	OFF ON
Wykres ilustrujący rozkład poszczególnych barw składowych RGB	

Histogram	OFF ON
Wykres ilustrujący rozkład tonów jasnych i ciemnych	
Audio Meter	OFF ON
Miernik dźwięku	
Return	Powrót do poprzedniego widoku menu



LUT Switch	OFF ON
	Możesz korzystać z plików LUT SLOG2, SLOG3, LOGC, VLOG
LUT Import (SD)	Import plików LUT odbywa się przez kartę SD
HDR	OFF HLG 2020 HLG 709 HLG P3
Szeroka rozpiętość tonalna	
Colortemp	5600 K 6500 K 9300 K user
Temperatura barwowa	
Backlight	0 – 100
Podświetlenie monitora	
Brightness	0 – 100
Jasność monitora	
Contrast	0 – 100
Kontrast monitora	

Saturation	0 – 100
Saturacja barw	
Hue	0 – 100
Odcień barw	
Sharpness	0 – 100
Ostrość obrazu	
Return	Powrót do poprzedniego widoku menu



Wheel	Podświetlenie Głośność Zoom
Pokrętło funkcyjne	Zgodnie z preferencjami użytkownika pokrętło funkcyjnemu może zostać przypisana jedna z trzech przewidzianych opcji
Language	Chiński Angielski Japoński Niemiecki Francuski Włoski Hiszpański Koreański Rosyjski
Język	
OSD Alpha	OFF Low Middle High
Zmiana stopnia przezroczystości menu	
OSD Time	5 s 10 s 15 s 20 s 25 s 30 s zawsze na wierzchu
Czas po którym pasek menu zostanie ponownie ukryty	
Volume	0 – 100
Poziom głośności	

Mute	OFF ON
Wyciszenie	
Fan	Auto OFF Low Middle High
System aktywnego chłodzenia	W trybie AUTO wiatrach automatycznie włączy się na średnich obrotach przy pracy z podświetleniem monitora na poziomie 81 – 90; przy pracy z podświetleniem monitora na poziomie 91 – 100 wiatrak automatycznie włączy się na wysokich obrotach
Reset	OFF ON
Przywrócenie ustawień fabrycznych	
Input	HDMI
Porty wejściowe	
Firmware Update	Monitor umożliwia aktualizację oprogramowania – plik instalacyjny należy wgrać do urządzenia przenosząc go na karcie SD
Aktualizacja oprogramowania	
Return	Powrót do poprzedniego widoku



	Wyjście z menu
--	----------------

OBŚLUGIWANE FORMATY

HDMI IN / OUT	480i/480p/576i/576p 720p (60/59.94/50/30/29.97/25/24/23.98)
Port wejściowy i wyjściowy	1080i (60/59.94/50) 1080p (60/59.94/50/30/29.97/25/24/23.98) 3840x2160p (30/29.97/25/24/23.98) 4096x2160p (30/29.97/25/24/23.98)

SPECYFIKACJA TECHNICZNA

Rozmiar wyświetlacza	Przekątna 6 cali Dotykowy
Rozdzielczość	1920 x 1080 px
Rozstaw punktów (Dot Pitch)	0.069(L) x 0.069(W) (mm)
Proporcja obrazu	16:9
Jasność	2600 cd/m ²
Kontrast	1000:1
Kąt widzenia	80°/80°(L/R) 80°/80°(U/D)
Rodzaj podświetlenia	LED
Porty wejściowe (Input)	HDMI
Porty wyjściowe (Output)	HDMI
Wyjście audio	Mini jack 3,5 mm stereo
Wyjście zasilania	DC 8,4 V
Napięcie wejściowe	7 – 24 V
Pobór mocy	≤ 16 W
Wymiary	162 x 93,2 x 29 mm
Waga	300 g
Mocowania	2 x otwór montażowy ¼ cala
Temperatura pracy	-20°C - 50°C

ROZWIĄZYWANIE PROBLEMÓW

1. Obraz na monitorze jest czarno-biały lub monochromatyczny:
 - Sprawdź ustawienia nasycenia, jasności i kontrastu; Sprawdź, czy włączona została funkcja Monochrome
2. Brak obrazu po włączeniu zasilania
 - Sprawdź czy kable sygnałowe zostały podłączone w odpowiednie porty
 - Sprawdź czy korzystasz z kompatybilnego źródła zasilania
3. Brak dźwięku w słuchawkach
 - Sprawdź czy regulacja głośności jest dostępna – spróbuj zwiększyć głośność

DYSTRYBUCJA I KONTAKT:

Sklep Fotograficzny Mitoya
ul. Racjonalizacji 5
02-673 Warszawa

e-mail: sklep@mitoya.pl
telefon: (22) 295 12 04